

DIE LIFTER

MODEL HL28, HL70

MODEL HL28

■ 금형 Lifter U홈치수

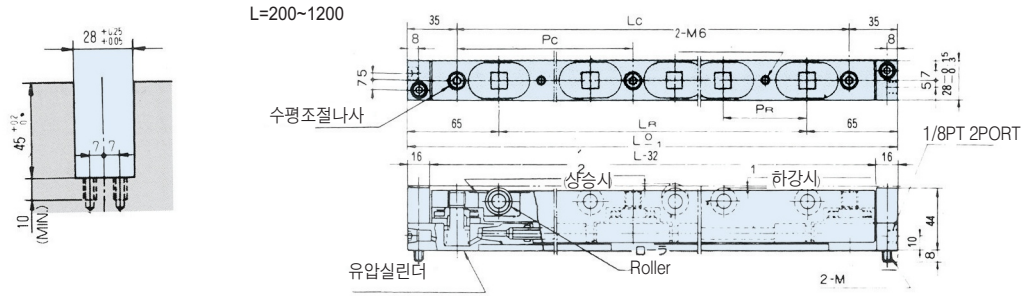

| ① Die Lifter 전장 (L) | 실린더 수 (Nc) | Rollers 수 (Nr) | 실린더 사이의 Roller 수 (N _{RC}) | 금형하중을 받는 최소 Roller 수의 허용하중(kg) | | | | | | | | | | | | 치수 | | | | | | | | | | | | | |
|---------------------|------------|----------------|-------------------------------------|--------------------------------|-----|-----|-----|-----|-----|-----|-----|------|------|------|-------------------------------------|------|------|------|------|-----|-----|-----|------|------|------|-----|-----|------|-----|
| | | | | Roller 편수 (N _{RP}) | | | | | | | | | | | | (PC) | (LC) | (PR) | (LR) | | | | | | | | | | |
| | | | | 2 | 3 | 4 | 5 | 6 | 7 | 8 | 9 | 10 | 11 | 12 | | | | | | | | | | | | | | | |
| 200 | 2 | 2 | 2 | 220 | 330 | 440 | 550 | 660 | 770 | 880 | 990 | 1100 | 1210 | 1320 | - | 130 | 70 | 70 | | | | | | | | | | | |
| 250 | | 3 | 3 | | | | | | | | | | | | - | 180 | 60 | 120 | | | | | | | | | | | |
| 300 | | 4 | 4 | | | | | | | | | | | | - | 230 | 85 | 170 | | | | | | | | | | | |
| 350 | | 6 | 3 | | | | | | | | | | | | - | 280 | 73.3 | 220 | | | | | | | | | | | |
| 400 | 3 | 8 | 4 | | | | | | | | | | | | 220 | 330 | 440 | 550 | 660 | 770 | 880 | 990 | 1100 | 1210 | 1320 | - | 330 | 90 | 270 |
| 450 | | | | | | | | | | | | | | | | | | | | | | | | | | 190 | 380 | 64 | 320 |
| 500 | | | | | | | | | | | | | | | | | | | | | | | | | | 215 | 430 | 74 | 370 |
| 550 | | | | | | | | | | | | | | | | | | | | | | | | | | 240 | 480 | 84 | 420 |
| 600 | | | | | | | | | | | | | | | | | | | | | | | | | | 265 | 530 | 67.1 | 470 |
| 650 | | | | | | | | | | | | | | | | | | | | | | | | | | 290 | 580 | 74.3 | 520 |
| 700 | | | | | | | | | | | | | | | | | | | | | | | | | | 315 | 630 | 81.4 | 570 |
| 750 | | | | | | | | | | | | | | | | | | | | | | | | | | 340 | 680 | 88.6 | 620 |
| 800 | 4 | 9 | 3 | 220 | 330 | 440 | 550 | 660 | 770 | 880 | 990 | 1100 | 1210 | 1320 | $\frac{239 \times 2}{252 \times 1}$ | 730 | 83.8 | 670 | | | | | | | | | | | |
| 850 | | | | | | | | | | | | | | | $\frac{255 \times 2}{270 \times 1}$ | 780 | 90 | 720 | | | | | | | | | | | |
| 900 | | | | | | | | | | | | | | | $\frac{271 \times 2}{288 \times 1}$ | 830 | 96.3 | 770 | | | | | | | | | | | |
| 950 | | | | | | | | | | | | | | | $\frac{291 \times 2}{298 \times 1}$ | 880 | 74.5 | 820 | | | | | | | | | | | |
| 1000 | 12 | 4 | 3 | 220 | 330 | 440 | 550 | 660 | 770 | 880 | 990 | 1100 | 1210 | 1320 | $\frac{307 \times 2}{316 \times 1}$ | 930 | 79.1 | 870 | | | | | | | | | | | |
| 1100 | | | | | | | | | | | | | | | $\frac{339 \times 2}{352 \times 1}$ | 1030 | 88.2 | 970 | | | | | | | | | | | |
| 1150 | | | | | | | | | | | | | | | $\frac{370 \times 2}{390 \times 1}$ | 1130 | 97.3 | 1070 | | | | | | | | | | | |
| 1200 | | | | | | | | | | | | | | | | | | | | | | | | | | | | | |

※ 1N_{RP} = 다음공식

$$N_{RP} = \frac{L_D}{P_R} - 1$$

MODEL HL70

■ 금형 Lifter U홈치수

- HL50, 28 TYPE과 동일합니다.
- 극히 무거운 하중의 금형을 올릴 수 있습니다. (HL70 > HL50 > HL28)

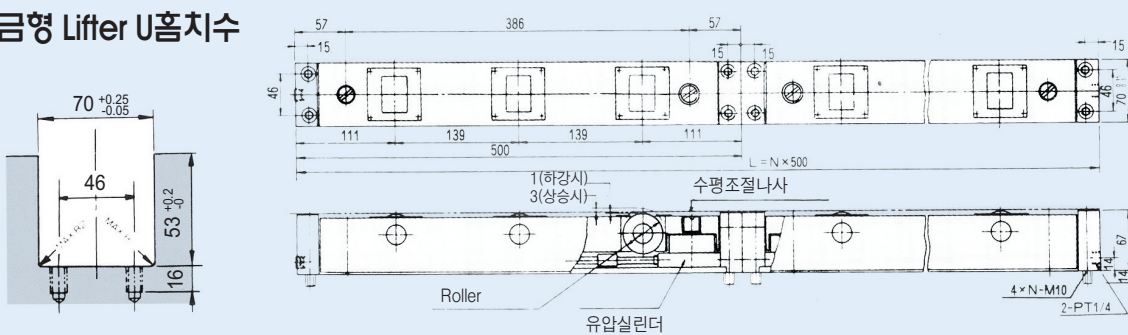

| ① Die Lifter 전장 (L) | 실린더 수 (Nc) | Rollers 수 (Nr) | 실린더 사이의 Roller 수 (N _{RC}) | Die Lifter의 허용하중(kg) | | | | | | | | | | | | | | | | | | | | | | | |
|---------------------|------------|----------------|-------------------------------------|----------------------|------|------|------|------|------|------|------|------|------|------|------|------|------|-------|-------|-------|-------|-------|-------|-------|-------|--|--|
| | | | | 하중을 받는 Roller의 최소수 | | | | | | | | | | | | | | | | | | | | | | | |
| | | | | 3 | 4 | 5 | 6 | 7 | 8 | 9 | 10 | 11 | 12 | 13 | 14 | 15 | 16 | 17 | 18 | 19 | 20 | 21 | 22 | 23 | 24 | | |
| 500 | 2 | 3 | 3 | 1800 | 2400 | 3000 | 3600 | 4200 | 4800 | 5400 | 6000 | 6600 | 7200 | 7800 | 8400 | 9000 | 9600 | 10200 | 10800 | 11400 | 12000 | 12600 | 13200 | 13800 | 14400 | | |
| 1000 | 4 | 6 | | | | | | | | | | | | | | | | | | | | | | | | | |
| 1500 | 6 | 9 | | | | | | | | | | | | | | | | | | | | | | | | | |
| 2000 | 8 | 12 | | | | | | | | | | | | | | | | | | | | | | | | | |
| 2500 | 10 | 15 | | | | | | | | | | | | | | | | | | | | | | | | | |
| 3000 | 12 | 18 | | | | | | | | | | | | | | | | | | | | | | | | | |
| 3500 | 14 | 21 | | | | | | | | | | | | | | | | | | | | | | | | | |
| 4000 | 16 | 24 | | | | | | | | | | | | | | | | | | | | | | | | | |